



LB-1000

Máquina de etiquetagem automática para recipientes cilíndricos

Etiquetadora linear automática, para aplicação de etiquetas com defeito em recipientes de seção cilíndrica. Esta máquina possui um PLC com software que permite centralizar automaticamente as etiquetas frontal e traseira.

Os ajustes para alteração de formato são mínimos e não exigem ferramentas ou peças de reposição.

O cabeçote de etiquetagem possui um detector de etiquetas transparentes e recuperação automática de etiquetas ausentes. A LB-1000 está pronta para instalar uma impressora e câmeras de visão para leitura e registro da rastreabilidade do produto.

O **PLC tela de toque TFT** colorido de **7"** permite uma operação fácil para o operador, com ícones para cada tipo de configuração. Login para cada nível de usuário e registro de eventos completo para estar em conformidade com a CFR 21 parte 11 (FDA). Porta USB para atualizar programas de aplicativos ou baixar informações relacionadas ao log de eventos.

Configurações que podem ser memorizadas em diferentes receitas para fácil recuperação no momento da etiquetagem do mesmo produto. Velocidade de operação ajustável através de um único parâmetro, mantendo a sincronização de toda a máquina.

O verificador de código de PHARMACODE integrado ao controle da máquina, executa a leitura do código de cada etiqueta e o compara com o padrão que foi inserido como dado na tela do dispositivo. Se houver um erro de leitura ou um código diferente, a máquina interromperá sua operação e acionará um alarme sonoro e luminoso.



Características principais

- Integração com o sistema Track & Trace.
- PLC com tela sensível ao toque de 7 polegadas que permite uma operação amigável ao operador.
- Ajuste mecânico em altura e largura, para uma rápida adaptação a diferentes tamanhos de caixas.
- Separador de recipientes com ajuste de velocidade sincronizado.
- Inspetor de qualidade de etiquetagem usando sensores de visão com ejetor pneumático.

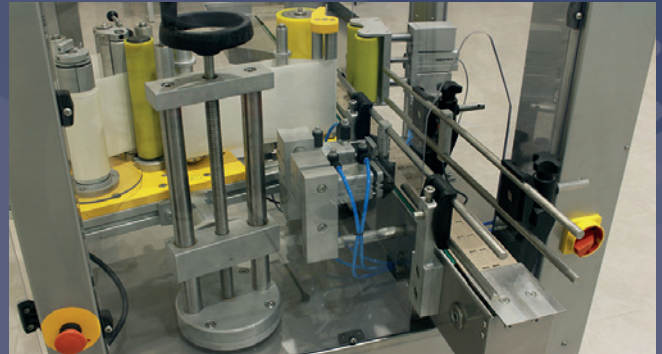

OPCIONAIS:

- Leitor de código PHARMACODE.
- Inspetor de qualidade de etiquetagem usando sensores de visão com ejetor pneumático.
- Gaveta de coleta com detector, de caixas ejetadas, redundante.
- Contadores de produtos descartados e aceitos na tela de toque.

LAYOUT SUPERIOR

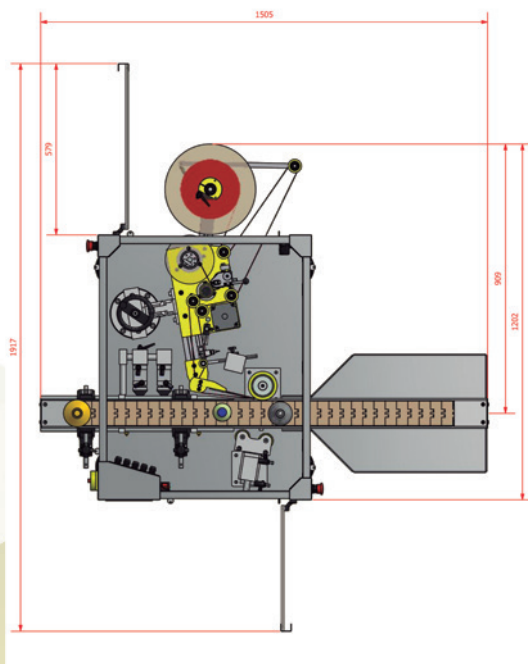

LAYOUT LATERAL

